

MAHLE



Il cambio dell'olio

Stazioni per la sostituzione olio nei cambi automatici, expertise e filtri

MAHLE

FluidPRO

La sostituzione dell'olio del cambio diventa facile

MAHLE offre l'assortimento completo di prodotti per la sostituzione professionale dell'olio del cambio automatico: stazioni di flussaggio che garantiscono un servizio efficiente, corsi di formazione approfonditi per professionisti dell'assistenza e un assortimento completo di filtri dell'olio del cambio, nella qualità del primo equipaggiamento.

MAHLE FluidPRO®

Le stazioni FluidPRO® ATX 250/280 eseguono il cambio dinamico dell'olio del sistema cambio in modo completamente automatico, senza alcun intervento manuale.

Le stazioni FluidPRO® ATX 250/280 sostituiscono fino al 100% dell'olio in un solo ciclo e offrono un'ampia serie di altri vantaggi: ad esempio, tempi d'intervento che vanno da 5 a 10 minuti e numerosi set di adattatori per il 90% circa dei cambi automatici presenti sul mercato.

Filtri dell'olio del cambio MAHLE

I nostri filtri dell'olio del cambio eliminano dal cambio i residui dell'abrasione e lo proteggono efficacemente da possibili danni. Già oggi MAHLE offre soluzioni compatibili con gran parte dei marchi e modelli di veicolo più diffusi sul mercato. Questa copertura continuerà ad essere costantemente ampliata anche in futuro.



Buono a sapersi: per informazioni sui filtri visitare l'e-shop MAHLE oppure consultare il catalogo online sul sito catalog.mahle-aftermarket.com. Maggiori informazioni sulle stazioni FluidPRO® ATX 250/280 sono disponibili anche alla pagina servicesolutions.mahle.com.



Lunga vita al cambio

Come tutti i consumabili presenti in un veicolo, anche l'olio del cambio è soggetto ad invecchiamento e usura. A temperature molto alte, ad es. in caso di guida sportiva o nei veicoli con rimorchio, l'olio del cambio automatico può invecchiare più rapidamente rispetto alla norma. Per consentire ai cambi automatici, sempre più complessi, di durare a lungo e di funzionare senza problemi, molti produttori di veicoli modificano le prescrizioni relative all'olio del cambio: si è quindi passati da un unico riempimento alla sostituzione periodica o in funzione del bisogno.



Semplicemente migliore: il cambio dinamico dell'olio

Il metodo tradizionale, ovvero statico, prevede la sostituzione del 30-50% circa dell'olio, il che significa che l'olio nuovo si mescola a quello vecchio. Il cambio dinamico dell'olio, eseguito con le stazioni FluidPRO® ATX 250/280, consente invece di sostituire fino al 100% dell'olio.

Metodi di cambio dell'olio a confronto

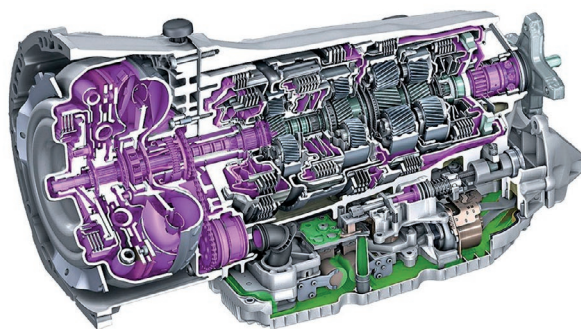

■ Cambio statico dell'olio ■+■ Cambio dinamico dell'olio



- Quasi il 90% dei cambi automatici sul mercato è compatibile con MAHLE FluidPRO® ATX 250/280.
- Il cambio dinamico dell'olio permette di sostituire dal 90 al 100% dell'olio.
- Attualmente il 25% dei veicoli di nuova immatricolazione in UE è dotato di cambio automatico e la tendenza è in aumento.
- Sostituire l'olio del cambio ogni 60.000 km o ogni 4 anni prolunga la durata di vita dei cambi automatici complessi e ne garantisce il funzionamento ottimale.

I vantaggi per il conducente:

- evitare spese di riparazione del cambio
- cambi di marcia notevolmente più agevoli
- eliminazione di piccoli problemi del cambio (ad es. scatti o malfunzionamenti alla partenza)
- maggiore chilometraggio della durata del cambio

Panoramica della gamma di filtri dell'olio del cambio

Codice articolo	Marchio	Modello	Disponibile
HX 46	Mercedes-Benz	124 Saloon (W124), 190 (W201), Classe C (W202)	x
HX 46D1	Mercedes-Benz	124 Saloon (W124), 190 (W201), Classe C (W202)	x
HX 46D2	Mercedes-Benz	124 Saloon (W124), 190 (W201), Classe C (W202)	x
HX 48	Mercedes-Benz	Classe E (W124), Classe E (W210), SL (R129)	x
HX 81D	Mercedes-Benz	Classe E (W202), Classe C (W203), furgone Sprinter 3,5 t (B906)	x
HX 82D	Volkswagen	Golf II (19E, 1G1), Jetta II (19E, 1G2, 165), Transporter IV Platform/Chassis (70E, 70L, 70M, 7DE, 7DL, 7D)	x
HX 84D	Audi/Volkswagen	A4 (B6) Avant (8E5), Passat B5.5 (3B3), Passat B5.5 Variant (3B6)	x
HX 85D	Audi	100 (C4) Saloon (4A2), A6 (C4) (4A2), A6 (C4) Avant (4A5)	x
HX 87D	BMW	Serie 5 (E34), Serie 7 (E32), Serie 8 (E31)	x
HX 88D	BMW	Serie 3 (E30), Serie 3 (E36), Serie 5 (E34)	x
HX 124D	Mercedes-Benz	Classe C (W203), Classe C (W205), furgone Sprinter 3,5 t (B906)	x
HX 132D	Volkswagen	Golf V (1K1), Passat B8 Variant (3G5, CB5), Touran (1T1, 1T2)	x
HX 139D	Volkswagen	Tiguan (5N), Tiguan (AD1, AX1), Transporter V Bus (7HB, 7HJ, 7EB, 7EJ, 7EF, 7EG, 7HF, 7EC)	x
HX 147KIT	Seat/Volkswagen	Ibiza III (6L1), Golf IV (1J1), Polo (6N2)	x
HX 147KIT1	Seat/Škoda/Volkswagen	Ibiza II (6K1), Octavia I (1U2), Golf IV (1J1)	x
HX 148D	Citroën/Peugeot	C3 I (FC, FN), 206 Hatchback (2A/C), 208 I (CA, CC)	x
HX 149D	Ford	Fiesta VI (CB1, CCN), Focus I (DAW, DBW), Focus II (DA, HCP, DP)	x
HX 150KIT	Volkswagen	Golf V (1K1), Polo (9N), Touran (1T1, 1T2)	x
HX 151KIT	Ford/Renault	Focus II (DA, HCP, DP), Focus II Saloon (DB, FCH, DH), Kadjar (HA, HL)	x
HX 152	BMW Alpina	B3 (E90), B5	x
HX 153D	Ford	Focus II (DA, HCP, DP), Focus II Saloon (DB, FCH, DH), Focus II Turnier (DA, FFS, DS)	x
HX 154	BMW	Serie 1 (E87), Serie 3 (E90)	x
HX 155	Audi	A4 (B8) (8K2), A4 (B8) Avant (8K5), A6 (C7) (4G2, 4GC)	x
HX 156	Hyundai/Kia	ix35 (LM, EL, ELH), Tucson (JM), Sportage III (SL)	x
HX 157D	Opel	Astra H (A04), Corsa C (X01), Corsa D (S07)	x
HX 158D	Mercedes-Benz	Classe A (W169), Classe B Sports Tourer (W245)	x
HX 159KIT	BMW	Serie 3 (E46), X3 (E83), Z3 Roadster (E36)	x
HX 160KIT	Audi/Porsche/Volkswagen	Q7 (4LB), Cayenne (9PA), Touareg (7LA, 7L6, 7L7)	x
HX 162D	BMW	Serie 7 (E65, E66, E67), X3 (E83), X5 (E53)	x
HX 163KIT	BMW	Serie 3 (E36), Serie 5 (E39), X5 (E53)	x
HX 164D	Audi	A6 (C6) (4F2), A6 (C6) Avant (4F5), A8 (D3) (4E2, 4E8)	x
HX 164D1	Audi	A6 (C6) (4F2), A6 (C6) Avant (4F5), A8 (D3) (4E2, 4E8)	x
HX 165KIT	BMW	Serie 3 (E46), Serie 5 (E39), X3 (E83)	x

Codice articolo	Marchio	Modello	Disponibile
HX 166D	Opel	Astra G Hatchback (T98), Vectra B (J96), Zafira A MPV (T98)	x
HX 167D	Audi/Seat	A4 (B7) Avant (8ED), A6 (C6) Avant (4F5), Exeo ST (3R5)	x
HX 168D	Audi	A4 (B6) Convertible (8H7), A6 (C5) (4B2), A6 (C5) Avant (4B5)	x
HX 169KIT	Mini	Clubman (R55), Countryman (R60), Mini (R56)	x
HX 184 KIT	BMW	Serie 1 (F20), Serie 2 (F45), Z4 (E89)	x
HX 185D	Audi/Porsche	A6 (C7) Avant (4GS, 4GD), Q5 (8RB), Macan (95B)	x
HX 186D	Audi/Porsche	A6 (C7) Avant (4GS, 4GD), Q5 (8RB), Macan (95B)	x
HX 187KIT	Audi/Porsche/Volkswagen	Q7 (4LB), Panamera (970), Touareg (7P5, 7P6)	x
HX 188	Opel/Renault/Volvo	Vectra C (Z02), Espace IV (JK0/1), V70 II (285)	x
HX 189KIT	Audi	A6 (C7) Avant (4G5, 4GD), A7 Sportback (4GA, 4GF), Q5 (8RB)	x
HX 192D	Audi	A4 (B8) Avant (8K5), A5 Sportback (8TA), A6 (C7) (4G2, 4GC)	x
HX 193D	Mazda	3 (BM, BN), CX-3 (DK), CX-5 (KF)	x

Codice articolo	Marchio	Modello	In preparazione*
HX 158D1	Mercedes-Benz	Classe A (W169), Classe B Sports Tourer (W245)	x
HX 161D	Mercedes-Benz	Classe A (W176), Classe B Sports Tourer (W246), Classe GLA (X156)	x
HX 190D	Audi/Škoda/Volkswagen	A3 Sportback (8VA, 8VF), Octavia II Combi (5E5, 5E6), Passat B8 Variant (3G5, CB5)	x
HX 191	Škoda/Volkswagen	Yeti (5L), Polo V (6R1, 6C1)	x
HX 196 KIT	Mercedes-Benz	Classe C, Classe GLC, Classe S	x
HX 230 KIT	Mercedes-Benz	Classe C (W205), Classe GLK (X204), Classe M (W164)	x
HX 232 D	Mercedes-Benz	Classe A (W176), Classe B Sports Tourer (W246), Classe GLA (X156)	x
HX 233D	Audi	A4 (B8) (8K2), A4 (B8) Avant (8K5), A5 (8T3)	x
HX 234D	Toyota	Camry Saloon (V5), RAV4 IV (A4)	x
HX 235D	Audi	A6 (C6) (4F2), A6 (C6) Avant (4F5), A8 (D3) (4E2, 4E8)	x
HX 235D1	Audi	A6 (C6) (4F2), A6 (C6) Avant (4F5), A8 (D3) (4E2, 4E8)	x
HX 236D	Volkswagen	Passat CC (B6) (357), Tiguan (5N_)	x
HX 237D	Lexus/Toyota	RX (_U3_), Avensis Estate (_T25_), Camry Saloon (_V4_)	x
HX 238D	Citroën/Peugeot	C5 I (DC_), 407 (6D_), 407 SW (6E_)	x
HX 239D	BMW	Serie 5 (E39), Serie 3 (E46)	x
HX 240D	BMW	Serie 1 (E87), Serie 3 (E90), X1 (E84)	x
HX 244	Hyundai/Kia	Accent IV Saloon (RB), i20 I (PB, PBT), Rio III Saloon (UB)	x
HX 246D	Hyundai/Kia	Accent III Saloon (MC), Getz (TB), Rio II (JB)	x
HX 254D	Hyundai/Kia	Accent IV Saloon (RB), Tucson (TL, TLE), Rio III Saloon (UB)	x
HX 255	Audi/Volkswagen	Q5 (FYB, FYG), Q7 (4MB, 4MG), Touareg (CR7)	x
HX 256D	Škoda/Volkswagen	Octavia II (1Z3), Golf V (1K1), Touran (1T1, 1T2)	x
HX 258D	Audi	A4 (B9) Avant (8W5, 8WD), A6 (C7) Avant (4G5, 4GD), Q5 (8RB)	x

* Ultimo aggiornamento: dicembre 2021.



MAHLE Insider

MAHLE Aftermarket GmbH
Pragstraße 26–46
70376 Stuttgart/Germania
Telefono: +49 711 501-0

www.mahle-aftermarket.com
www.mpulse.mahle.com